



### **I Aplicación**

Los mezcladores horizontales se usan para incorporar sólidos en un medio líquido que se hace recircular en un tanque. Su campo de aplicación se restringe a incorporar pequeñas cantidades de sólido pues no dispone de mesa apoya sacos y su tolva es pequeña.

### **I Principio de funcionamiento**

El mezclador horizontal es un equipo compacto, formado por una bomba centrífuga con un sistema venturi en la aspiración y una tolva con una válvula de mariposa encima del venturi para adicionar los sólidos al líquido que pasa por la bomba. En este mezclador, la aspiración y el venturi están dispuestos horizontalmente.

Gracias al venturi y a la aspiración de la bomba se crea una fuerte depresión en la base de la tolva. En el momento que se abre la válvula de la tolva, los sólidos son aspirados y se disuelven perfectamente al pasar dentro del cuerpo de la bomba.

Se recomienda trabajar en recirculación ("batch") hasta que se han incorporado todos los sólidos, y aún para tener una disolución lo más homogénea posible, continuar recirculando un tiempo después que los sólidos ya se han incorporado completamente.

En algunos casos también se puede usar "in-line" en función del sólido añadido y la calidad necesaria de la disolución.

### **I Diseño y características**

Equipo de gran sencillez y versatilidad para mezclar rápida y homogéneamente gran variedad de sólidos sin que la mezcla esté en contacto directo con el aire.

Diseño higiénico.

Cierre mecánico simple.

Fácil montaje/desmontaje con conexiones CLAMP ISO 2852.

Válvula de mariposa en la tolva.

Posibilidad de limpieza y desinfección sin desmontar el equipo.



**I Especificaciones técnicas****Materiales:**

Piezas en contacto con el producto	AISI 316L
Otras piezas metálicas	AISI 304
Juntas	EPDM

**Cierre mecánico:**

Parte giratoria	Carburo de Silicio (SiC)
Parte estacionaria	Carburo de Silicio (SiC)
Juntas	EPDM

**Acabados superficiales:**

Interno	Pulido brillante $Ra \leq 0,8 \mu m$
Externo	Mate

<b>Mezclador</b>	<b>MH-20</b>	<b>MH-26</b>
Caudal aproximado	20 m <sup>3</sup> /h	40 m <sup>3</sup> /h
Altura diferencial máxima	7 mca	15 mca
Aspiración de sólidos máxima	1.300 kg/h *	2.000 kg/h *
Bomba base	Hyginox SE20 con rodete Ø130	Hyginox SE26 con rodete Ø145
Motor	3 kW - 3.000 rpm	5,5 kW - 3.000 rpm
Temperatura máxima	65°C	65°C
Conexiones (aspiración/impulsión)	CLAMP	CLAMP
Capacidad tolva	25 litros	48 litros
Válvula tolva	mariposa CLAMP	mariposa CLAMP

\* La cantidad de sólidos aspirados puede variar en función de sus características.

**I Opciones**

Juntas en FPM o PTFE.

Conexiones DIN, SMS.

Drenaje.

Vibrador para la tolva.

Válvula actuador neumático + sensor sólidos nivel inferior.

Sensor sólidos nivel superior.

Cuadro con controles para el vibrador, las sondas de nivel de sólidos y la válvula automática.

Rejilla para la tolva.



I Dimensiones

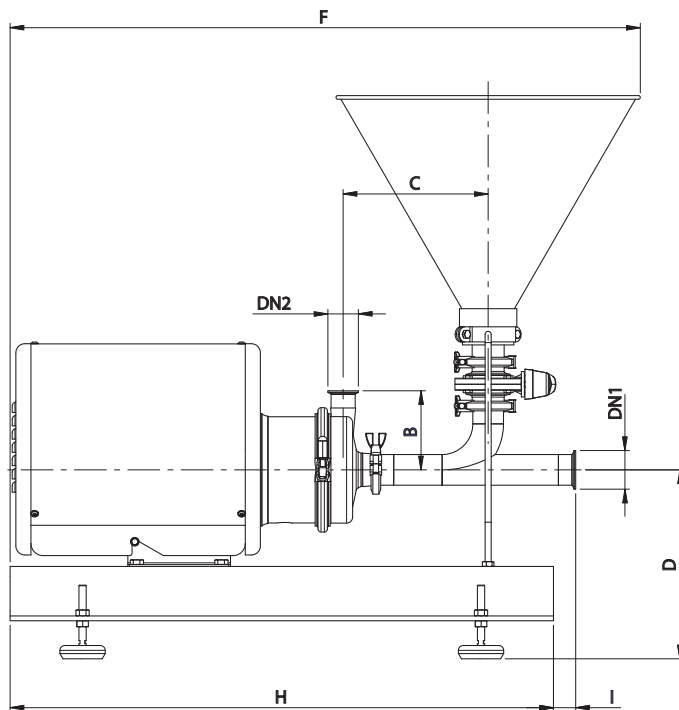
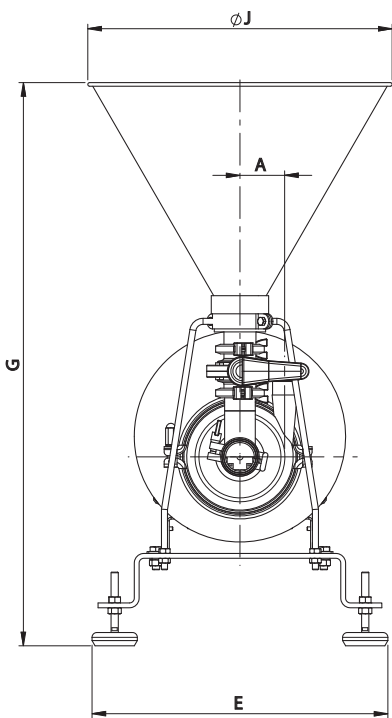

Mezclador	Volumen tolva (l)	kW	DN1	DN2	A	B	C	D	E	F	G	H	I	$\phi J$	Peso (kg)
MH-20	25	3	CLAMP 2"	CLAMP 1 1/2"	74	131	240	313	490	1045	933	900	37	505	88
MH-26	48	5,5	CLAMP 3"	CLAMP 2"	72	145	322	325	490	1185	1060	1200	40	605	103

